

# ARC-BOP/xx

Základní deska s RS485 pro ARC-OP

- Základní deska pro ARC-OP
- RS485
- Montáž na KU68
- Napájení 24 V ss./stř.

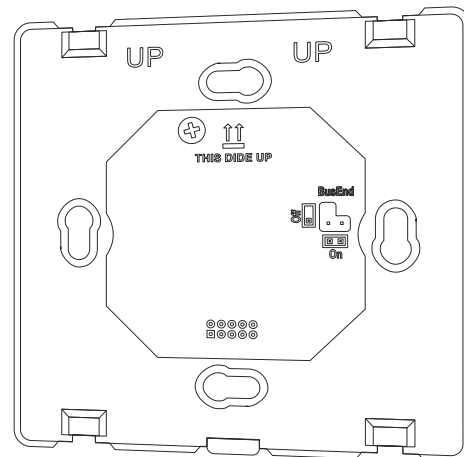

## TECHNICKÉ ÚDAJE

Vstupy	-
Výstupy	-
Komunikace	RS485
Komunikační rychlost	1200 bps až 115200 bps
Komunikační protokol	Modbus RTU
Napájení	24 V ss./stř. ±20 %
Maximální odběr	typicky 1 W
Ostatní	
Přípojná místa	Šroubovací svorky
Průřez vodiče	0,5 mm <sup>2</sup> až 1,5 mm <sup>2</sup>
Krytí	IP20
Rozsah pracovních teplot	-5 °C až 45 °C
Rozsah vlhkosti okolí	5 % až 95 %, nekondenzující
Montáž	KU68, multifix
Hmotnost	64 g ±5 %
Rozměry (š × v × h)	(88 × 88 × 36) mm

## OBJEDNACÍ ÚDAJE

ARC-BOP/xx	Základní deska pro ARC-OP, RS485
------------	----------------------------------

**POZOR:** Samostatně, bez DISPLEJE není funkční! DISPLEJ je nutno objednat samostatně – některou z variant ARC-DOPxx(C)/xx.

Označení	Barevné provedení
ARC-BOP/01	Bílá, RAL 9003
ARC-BOP/02	Černá, RAL 9005

Pozn.: drobné prohlubně na povrchu a nehomogenity barvy nejsou důvodem k uznání reklamace.

[amit-automation.com](http://amit-automation.com)

AMIT Automation s.r.o.  
Videnska 186/118, 619 00 BRNO, Czech Republic  
Phone: +420 778 775 407  
E-mail: info@amit-automation.cz

ID number: 27652203, VAT ID: CZ27652203  
Bank: Komerční banka, a.s., Na Příkopě 33, Praha 1, 11407, IBAN: CZ34 0100 0001 3132 8857 0267, SWIFT: KOMBCZPPXXX

Technical support  
Phone: +420 549 210 279, 549 210 403  
e-mail: support@amit-automation.cz



## DOPORUČENÁ ZNAČKA

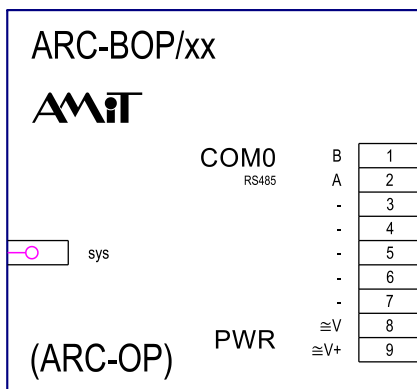

## VÝZNAM SVOREK

Svorka	Signál	Význam
1	B	RS485, signál B
2	A	RS485, signál A
3	-	Nezapojeno
4	-	Nezapojeno
5	-	Nezapojeno
6	-	Nezapojeno
7	-	Nezapojeno
8	≅V	Napájení (ss./stř.)
9	≅V+	Napájení (ss./stř.)

## MECHANICKÉ ROZMĚRY I S DISPLEJEM

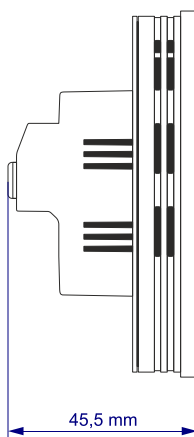
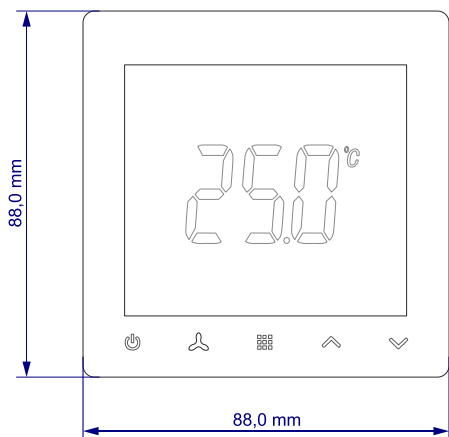

## VANA

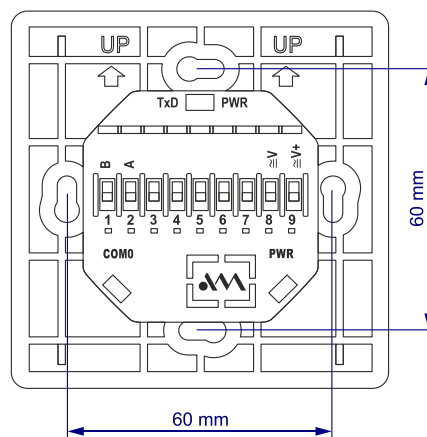

Údaje uvedené v tomto letáku jsou pouze informativní. Závazné podrobné údaje jsou uvedeny v návodu na obsluhu (arx-op\_g\_cz\_xxx.pdf). Dokumentaci lze stáhnout z [amitautomation.cz](http://amitautomation.cz).