

ANP-50/01

Webový operátorský panel

- 5" multi-touch kapacitní IPS panel s rozlišením (854 × 480) bodů
- Dvoujádrový ARM procesor 800 MHz
- RAM DDR3, 512 MB
- FLASH eMMC, 4 GB
- Rozhraní Ethernet 10/100 Mbps
- Rozhraní USB (pro servisní účely)
- Montáž na montážní krabici KU 68

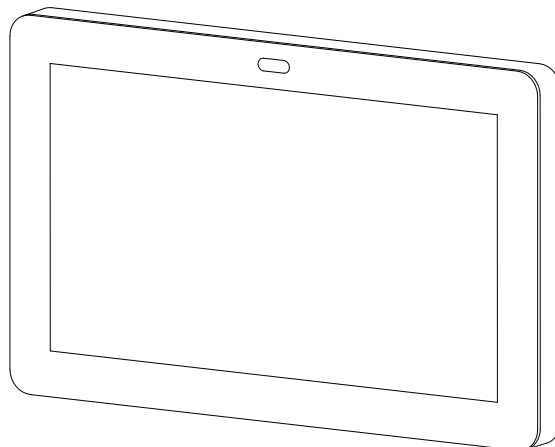

TECHNICKÉ ÚDAJE

CPU	ARM 800 MHz
RAM	DDR3, 512 MB
FLASH	eMMC, 4 GB
Displej	IPS, TFT, 5"
Rozlišení	(854 × 480) bodů
Viditelná oblast	(110,42 × 62,06) mm
Svítivost	400 cd/m ²
Kontrast	800 : 1
Pozorovací úhel	160 °
Dotykový panel	Kapacitní multi-touch
Komunikace	
Ethernet	10/100 Mbps, RJ45, dle IEEE802.3
USB	USB 2.0, 480 Mbps, USB-C
Napájení	11 V ss. až 30 V ss.
Maximální odběr sestavy	0,2 A při 24 V ss.
Ostatní	
Připojení napájení	Konektor Degson 15EDGKNH-3.5-12P
Krytí	IP54
Rozsah pracovních teplot	0 °C až 50 °C
Maximální vlhkost okolí	< 95 % nekondenzující
Montáž	Na montážní krabici KU 68
Hmotnost	0,18 kg
Rozměry	(131,1 × 82,8 × 30,7) mm

OBJEDNACÍ ÚDAJE

ANP-50/01	Webový operátorský panel, sada pro montáž
-----------	---

MECHANICKÉ ROZMĚRY

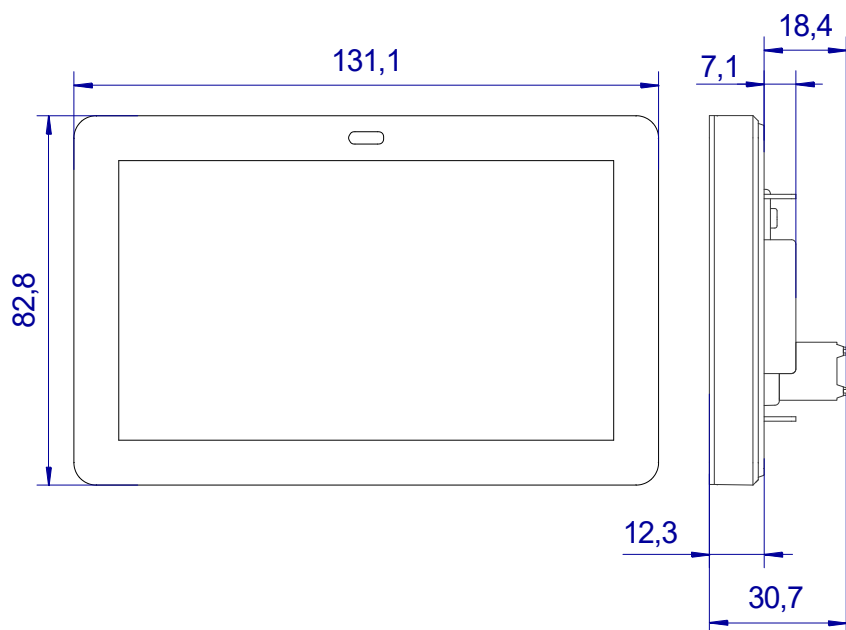

DOPORUČENÁ ZNAČKA

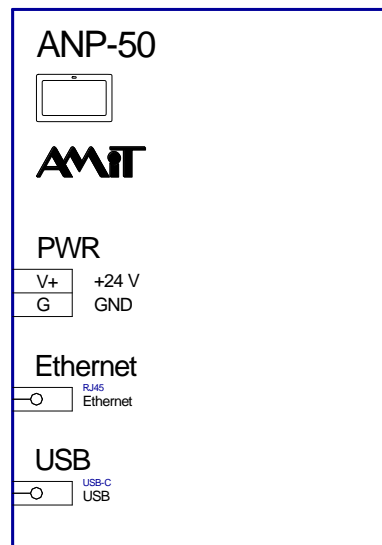

UMÍSTĚNÍ SVOREK

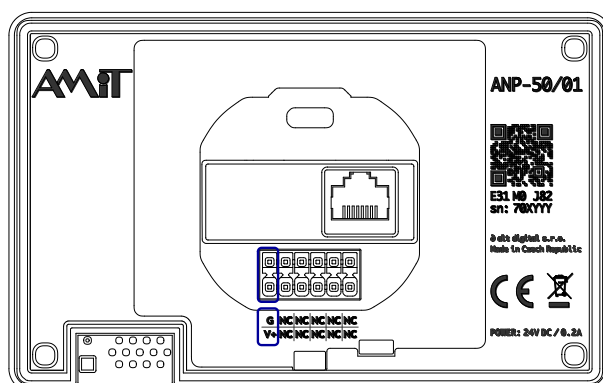

PWR

Svorka	Signál	Význam
G	GND	Napájení, zem
V+	+24V	Napájení, +24 V ss.

Další údaje jsou uvedeny v návodu na obsluhu ([anp-50_g_cz_xxx.pdf](#)). Dokumentaci a příklady lze stáhnout z amitautomation.cz.